

# NINJA®

**OP300** Серия

**РЪКОВОДСТВО  
НА ПОТРЕБИТЕЛЯ**

---

## УРЕД ЗА ГОТВЕНЕ ПОД НАЛЯГАНЕ FOODI™ TENDERCRISP™





# БЛАГОДАРИМ ВИ

че закупихте уреда за готвене под налягане Ninja® Foodi™ TenderCrisp™



## РЕГИСТРИРАЙТЕ ВАШАТА ПОКУПКА

 [registeryourninja.com](http://registeryourninja.com)

 Сканирайте QR код с помощта на мобилно устройство

## ЗАПИШЕТЕ ТАЗИ ИНФОРМАЦИЯ

Номер на модел \_\_\_\_\_

Сериен номер: \_\_\_\_\_

Дата на покупка: \_\_\_\_\_  
(Пазете разписката)

Запазване на покупката: \_\_\_\_\_

## ТЕХНИЧЕСКИ ХАРАКТЕРИСТИКИ

Напрежение: 120V,

60Hz вата: 1460W

**ПОЛЕЗЕН СЪВЕТ:** Моделът и серийните номера се съдържат на етикета с QR кода, разположен на

# СЪДЪРЖАНИЕ

Важни предпазни мерки .....	2
Части и принадлежности .....	6
Работа с контролния панел.....	8
Функционални бутони .....	8
Експлоатационни бутони .....	8
Преди първа употреба .....	9
Монтиране на колектора за конденз .....	9
Сваляне и монтиране отново на капачката против запушване ....	9
Работа с Вашия уред за готвене под налягане Foodi™ TenderCrisp™ .....	10
Размяна на капаците .....	10
Използване на капака за пържене .....	10
Използване на функции за готвене при употреба на капака за пържене	10
Пържене на горещ въздух.....	10
Запичане/печене .....	11
Печене на месо на скара.....	12
Дехидратиране .....	13
Запознайте се с готвенето под налягане.....	14
Естествено освобождаване на налягането спрямо бързо освобождаване на налягането .....	15
Привеждане под налягане .....	15
Монтиране и сваляне на капака за готвене под налягане .....	16
Използване на функциите за готвене с капака под налягане ...	17
Готвене под налягане .....	17
Пара.....	18
Бавно готвене.....	19
Задушаване/сотиране .....	19
Принадлежности за закупуване .....	20
Почистване и поддръжка .....	21
Почистване: Миене в съдомиялна машина и на ръка .....	21
Сваляне и поставяне отново на силиконовия пръстен .....	21
Ръководство за отстраняване на неизправности.....	22
Практически съвети .....	24
Резервни части.....	24
Гаранция.....	25

# ВАЖНИ ПРЕДПАЗНИ МЕРКИ

САМО ЗА БИТОВА УПОТРЕБА — ПРЕДИ УПОТРЕБА ПРОЧЕТЕТЕ ВСИЧКИ ИНСТРУКЦИИ

Прочетете всички инструкции, преди да използвате Вашия уред за готвене под налягане Ninja® Foodi™ TenderCrisp™.

Когато използвате електрически уреди, винаги трябва да се спазват основните мерки за безопасност, включително следното:

## ▲ ВНИМАНИЕ

- 1** **ДА НЕ СЕ** използва удължителен кабел. Използва се къс захранващ кабел, за да се намали рискът от деца под 8 години да хванат кабела или да се заплетат в него и да се намали риска от спъване при по-дълъг кабел.
- 2** За да намалите риска от токов удар, гответе само в предоставената тенджерка или в съд, препоръчан от SharkNinja, поставен в предоставената тенджерка. **НЕ** използвайте уреда без поставен подвижен съд за готвене.
- 3** За да елиминирате опасността от задавяне за малки деца, свалете и изхвърлете защитното покритие, поставено на щепсела на уреда.
- 4** **ВИНАГИ** се уверявайте, че уредът е правилно сглобен преди употреба.
- 5** **НЕ** докосвайте горещи повърхности. Повърхностите на уреда са горещи по време на и след работа. За да предотвратите изгаряния или нараняване, **ВИНАГИ** носете защитни подложки или изолирани ръкавици за фурна и използвайте наличните дръжки и копчета.
- 6** Предназначен само за използване на плот. Уверете се, че повърхността е равна, чиста и суха.
- 7** **НЕ** поставяйте уреда върху или близо до гореща газова или електрическа горелка или в загрята фурна.
- 8** Този уред готви под налягане. Неправилната употреба може да доведе до нараняване поради опарване. Уверете се, че преди работа уредът е добре затворен. Виж Работните инструкции
- 9** За защита от токов удар, не потапяйте кабела, щепселите или основния модул или капака за хрупкаво пържене във вода или друга течност. **НЕ** мийте тези части под течаща от крана вода.
- 10** **НЕ** покривайте клапаните за налягане.
- 11** Изключете от контакта, когато не се използва и преди почистване. Оставете да се охлади преди да поставите или извадите частите.
- 12** Трябва да се внимава изключително, когато в уреда за готвене има гореща мазнина, гореща храна или горещи течности или ако уредът за готвене е под налягане. Неправилната употреба, включително преместването на уреда за готвене, може да доведе до нараняване. Когато използвате този уред за готвене под налягане, уверете се, че капакът е правилно сглобен и заключен на мястото си преди употреба.
- 13** По време на готвене уредът **НЕ ТРЯБВА ДА** се мърда.
- 14** Когато носите или местите уреда, използвайте само страничните дръжки.
- 15** Подвижният съд за готвене може да бъде изключително тежък, когато е пълен със съставки. Трябва да се внимава при повдигане на съда от основата на уреда за готвене.
- 16** **НЕ** слагайте храна или течности директно в уреда без да е поставена тенджерката. За съдържание на храна или течности е предназначена само подвижната тенджерка за готвене.
- 17** За да предотвратите риск от взрив и нараняване, използвайте само силиконови пръстени SharkNinja. **ДА НЕ СЕ** използва при разкъсана или повредена опаковка

**18** Преди да поставите подвижен съд за готвене в основата на уреда за готвене, уверете се, че съда и основата са сухи, като ги избършете с мека кърпа.

**19** **ДА НЕ СЕ** сотира или пържи с мазнина по време на готвене под налягане.

**НИКОГА** не използвайте настройката **БАВНО ГОТВЕНЕ** без храна и течности в подвижната тенджерка за готвене.

**20** **НЕ** използвайте този уред за пържене като фритюрник.

**21** **НЕ** надвишавайте нивото на **МАКСИМАЛНО НАЛЯГАНЕ** на пълнене при готвене под налягане. Препълването може да причини нараняване или материални щети или да повлияе на безопасното използване на уреда.

**22** При готвене под налягане храни, които се разширяват (като например сушени зеленчуци, боб, зърнени храни, ориз и др.) **НЕ** пълнете тенджерката повече от половината или както е указано в рецептата на Ninja® Foodi™.

**23** **ВИНАГИ** спазвайте максималното и минималното количество течност, както е посочено в инструкциите и рецептите.

**24** Храни като ябълков сос, червени боровинки, перлен ечемик, овесени ядки или други зърнени култури, грах, юфка, макарони, ревен или спагети могат да се разпенват, да образуват пяна и разпръскват при приготвяне под налягане, запушвайки клапата за освобождаване на налягането. Тези и подобни разширяващи обема си храни (като например сушени зеленчуци, боб, зърнени храни и ориз) не трябва да се готвят в уред за готвене под налягане, освен когато не са по рецепта на Ninja® Foodi™.

**26** Преди употреба, **ВИНАГИ** проверявайте клапана за изпускане на налягането и червения поплавчен клапан за запушване или задръстване и ги почиствайте, ако е необходимо. Проверете дали червеният поплавчен клапан на капака за готвене под налягане се движи свободно.

**27** **НЕ** се опитвайте да отворите капака по време на или след готвене под налягане, докато цялото вътрешно налягане не се освободи през клапана за изпускане на налягане и уредът леко се охлади. Ако капакът не се отключи, това означава, че уредът все още е под налягане — **НЕ** използвайте сила, за да го отворите. Всяко остатъчно налягане може да бъде опасно. Оставете уреда да изпусне по естествен път налягането или завъртете клапана за освобождаване на налягането в положение **ИЗПУСКАНЕ**, за да изпуснете парата. Избягвайте контакт с отделящата се пара, за да избегнете изгаряния или нараняване. Когато парата се освободи напълно, червеният поплавчен клапан ще бъде в долно положение, което позволява сваляне на капака.

**28** **ВИНАГИ** дръжте ръцете, лицето и другите части на тялото далеч от клапана за освобождаване на налягане преди или по време на освобождаването на налягането. При отварянето на капака за готвене под налягане може да се освободи допълнителна пара.

**29** **НЕ** използвайте повредена подвижна тенджерка за готвене, силиконов пръстен или капак. Сменете преди употреба.

**30** **ВИНАГИ** се уверявайте, че е поставен силиконов пръстен и капакът е правилно затворен преди работа.

**31** При употреба на този уред в близост до деца се изисква постоянно наблюдение.

## ЗАПАЗЕТЕ ТЕЗИ ИНСТРУКЦИИ

# ВАЖНИ ПРЕДПАЗНИ МЕРКИ

САМО ЗА БИТОВА УПОТРЕБА — ПРЕДИ УПОТРЕБА ПРОЧЕТЕТЕ ВСИЧКИ ИНСТРУКЦИИ

- 32 Редовно проверявайте уреда и храняващия кабел. **НЕ** използвайте уреда при повреда на храняващия кабел или щепсела. Ако уредът е неизправен или е повреден по някакъв начин, незабавно спрете употребата и се обадете в отдела за Обслужване на клиенти. Върнете уреда на SharkNinja Operating LLC за проверка, ремонт или настройка.
- 33 Използване на принадлежности или аксесоари, които не се препоръчват от SharkNinja, може да причини пожар, токов удар или наранявания.
- 34 Този уред е само за битова употреба. Този уред **ДА НЕ СЕ** използва за цели, различни от предназначението му **ДА НЕ СЕ** използва в движещи се превозни средства или лодки. **ДА НЕ СЕ** използва на открито. Неправилната употреба може да причини наранявания.
- 35 За да избегнете контакт с гореща пара, **НЕ** поставяйте ръката си директно върху клапана за освобождаване на налягането.
- 36 За да избегнете риск от попарване или неизправност на уреда за готвене, уверете се, че силиконовото уплътнение е почистено и прикрепено правилно към капака преди готвене.
- 37 Когато подвижният съд за готвене е празен, **НЕ** го загрявайте за повече от 10 минути, тъй като това може да повреди повърхността за готвене.
- 38 Трябва да се внимава при задушаване на месо и сотиране в гореща мазнина. Дръжте ръцете и лицето далеч от подвижния съд за готвене, особено при добавяне на нови съставки, тъй като горещата мазнина може да пръска.
- 39 Внимавайте при отваряне на капака. Парата излиза веднага след отваряне на капака. **НИКОГА** не поставяйте лицето си или ръцете си върху уреда при отваряне на капака. **ВИНАГИ** използвайте ръкавици за фурна при работа с горещата подвижна тенджерата за готвене.
- 40 **НЕ** използвайте този уред за моментално готвене на ориз.
- 41 Когато използвате настройките **БАВНО ГОТВЕНЕ** или **ЗАДУШАВАНЕ/СОТИРАНЕ, В И Н А Г И** дръжте клапана за изпускане на налягането в положение **ИЗПУСКАНЕ**. Ако капакът е заключен и клапанът за освобождаване на налягането е в **ХЕРМЕТИЧНО** положение, ще се чуе звуков сигнал. Кодът за грешка „ИЗПУСКАНЕ“ ще се появи на LED дисплея, за да сигнализира за необходимостта от завъртане на клапана за освобождаване на налягането в положение **ИЗПУСКАНЕ**.
- 42 Когато използвате настройките **ГОТВЕНЕ ПОД НАЛЯГАНЕ, ВИНАГИ** дръжте капака на уреда под налягане заключен и клапанът за изпускане на налягането е завъртян в посока, обратна на часовниковата стрелка в **ХЕРМЕТИЧНО** положение.
- 43 **НЕ** използвайте абразивни почистващи препарати, стоманена тел или абразивни гъби за почистване върху уреда за готвене.
- 44 Пръските от храна могат да причинят тежки изгаряния. Пазете уреда и кабела далеч от деца. **НИКОГА** не издърпвайте кабела над ръба на плота. **НИКОГА НЕ** използвайте контакт под плота. **НИКОГА** не използвайте с удължител.
- 45 За да се предотврати контакт на храна с нагревателните елементи, **НЕ** препълвайте кошницата Cook & Crisp™.
- 46 **НЕ** покривайте отвора за всмукване на въздух или изхода за въздух, докато капакът е затворен. Това няма да позволи равномерно готвене и може да повреди устройството или да го прегрее.
- 47 Когато уредът работи, през изпускателния отвор се отделя гореща пара. Поставете уреда така, че изпускателния отвор да не е насочен към храняващия кабел, контакти или други уреди. Дръжте ръцете и лицето си на безопасно разстояние от отдушника.
- 48 Съдът за готвене, кошницата Cook & Crisp™ и решетката с две лица стават изключително горещи по време на процеса на готвене. Избягвайте гореща пара и въздух, докато изваждате тенджерата за готвене и кошницата Cook & Crisp Basket от уреда, и **ВИНАГИ** я поставяйте на топлоустойчива повърхност след сваляне. **НЕ** докосвайте аксесоари по време на или непосредствено след готвене.
- 49 **НИКОГА НЕ** свързвайте този уред към външен таймер или отделна система за дистанционно управление.
- 50 Ако уредът отделя черен дим, незабавно извадете щепсела от мрежата и изчакайте дименето да спре, преди да извадите съда за готвене и кошницата Cook & Crisp™.
- 51 Оставете уреда да се охлади за около 30 минути преди боравене с него, почистване или съхранение.
- 52 За да избегнете възможни щети от парата, поставяйте уреда далеч от стени и шкафове по време на употреба.
- 53 Когато използвате този уред, осигурете достатъчно място над и от всички страни за циркулация на въздуха.
- 54 **НЕ** използвайте тенджерата за готвене, кошницата Cook & Crisp, двулицевата решетка или други аксесоари в микровълнова фурна, фурна с тостер, конвекционна фурна или конвенционална фурна или на керамичен плот, електрическа намотка, газова горелка или външна скара.
- 55 Уверете се, че уредът е чист преди употреба. Вж. раздела **Почистване и поддръжка** за редовна поддръжка на уреда. Върнете уреда на SharkNinja Operating LLC за всяко друго обслужване.
- 56 **НЕ** оставяйте храняващия кабел да докосва горещи повърхности.
- 57 Бъдете изключително внимателни, когато сваляте капака под налягане след готвене. Парата в уреда може да причини тежки изгаряния. **ВИНАГИ** повдигайте и отваряйте капака далеч от себе си, когато го сваляте.
- 58 Напреженията на контакта за храняване от мрежата могат да варират, което влияе на производителността на Вашия продукт. За да предотвратите възможно заболяване, използвайте термометър, за да проверите дали храната Ви е приготвена до температури, препоръчани от администрацията по храните и лекарствените продукти.
- 59 Бъдете изключително внимателни, когато затваряте капака за пържене, като внимавате нищо да не задържа или притиска пантата.
- 60 **НЕ** подправяйте, разглобявайте или отстранявайте по друг начин червения поплавчен клапан или модула за освобождаване на налягането.
- 61 За да прекъснете връзката, завъртете в положение „изключено“ всички контролни управления, след което извадете щепсела от контакта.

## ЗАПАЗЕТЕ ТЕЗИ ИНСТРУКЦИИ

# ЧАСТИ И ПРИНАДЛЕЖНОСТИ

## ЧАСТИ

- A** Двумилицев плот
- B** Кошница Cook & Crisp™
- C** Разглобяем дифузер
- D** Подвижна тенджера за готвене от 6,5 литра
- E** Капак за хрупкаво пържене
- F** Предпазител от топлина
- G** Контролен панел
- H** Основа на уреда за готвене
- I** Капак за готвене под налягане
- J** Клапан за освобождаване на налягането
- K** Червен поплавъчен клапан
- L** Силиконов пръстен
- M** Капачка против запушване
- N** Отвор за изпускане на въздух
- O** Колектор на конденз

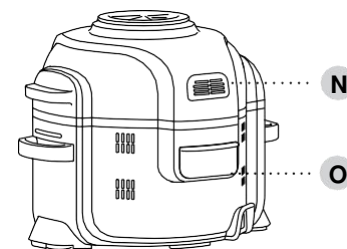
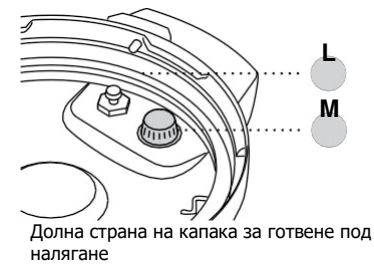
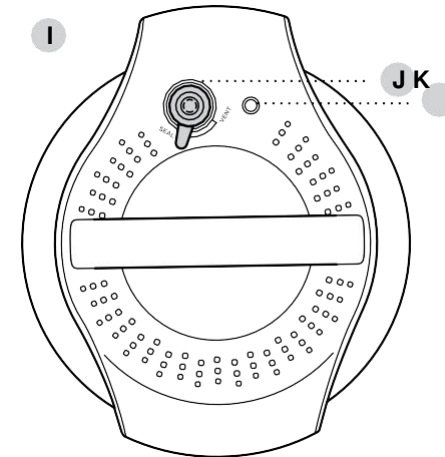
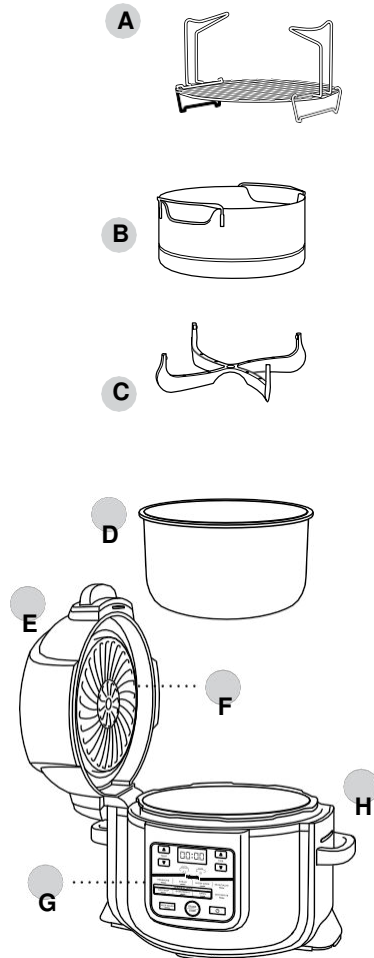

## АКСЕСОАРИ (ПРОДАВАТ СЕ ОТДЕЛНО)

- P** Cook & Crisp™ Послойна вложка
- Q** Многофункционален тиган
- R** Вложка рафт за печене
- S** Рафт за дехидратиране
- T** Съд за кексове
- U** Тиган за хрупкаво пържене

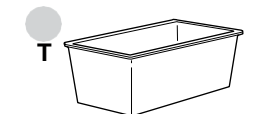
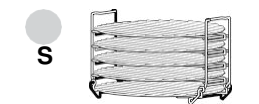
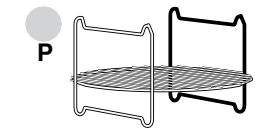

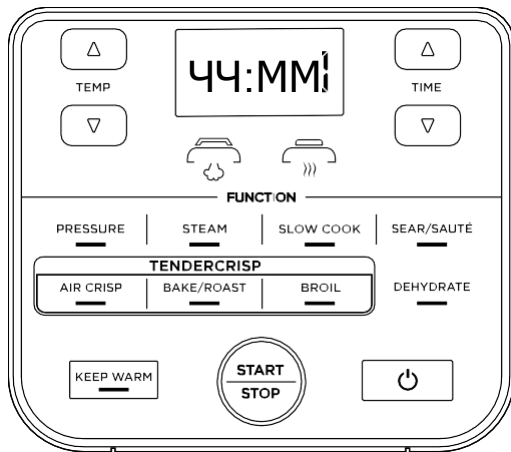

**БЕЛЕЖКА:** Контролният панел може да се различава в зависимост от модела.

## ФУНКЦИОНАЛНИ БУТОНИ

**НАЛЯГАНЕ:** Използвайте за бързо приготвяне на храна, като същевременно се поддържа крехкост.

**ПАРА:** Използвайте за внимателно готвене на деликатни храни при висока температура.

**БАВНО ГОТВЕНЕ:** Гответе храната си на пониска температура за по-дълги периоди от време.

**ЗАДУШАВАНЕ/СОТИРАНЕ:** За да използвате уреда като плот за печене на месо, сотиране на зеленчуци, задушаване на сосове и други.

**ПЪРЖЕНЕ НА ВЪЗДУХ:** За да използвате устройството като фритюрник, за да придадете на храната хрупкавост и коричка с малко или никакво масло.

**ПЕЧЕНЕ:** Използвайте уреда като фурна за крехки меса, печени лакомства и други.

**ПЕЧЕНО МЕСО НА СКАРА:** Използвайте за карамелизиране и покафеняване на вашата храна.

**ДЕХИДРАТИРАНЕ:** Дехидратирайте меса, плодове и зеленчуци за здравословни закуски.

**БЕЛЕЖКА:** Функцията за ДЕХИДРАТИРАНЕ не е включена при всички модели.

## ЕКСПЛОАТАЦИОННИ БУТОНИ

**Стрелки за ТЕМП:** Използвайте стрелките нагоре и надолу за ТЕМП, за да регулирате температурата и/или нивото на налягане на уреда за готвене.

**Стрелки за ВРЕМЕ:** Използвайте стрелките ВРЕМЕ нагоре и надолу, за да регулирате времето за готвене.

**БЕЛЕЖКА:** Докато готвите, за да регулирате температурата или време, използвайте стрелките нагоре и надолу. След това уредът ще продължи при тези настройки.

**Бутон СТАРТ/СТОП:** Натиснете бутона СТАРТ/СТОП, след като изберете температурата (или налягането) и времето, за да започнете да готвите. Натискането на бутона, докато уредът готви, ще спре текущата функция за готвене.

**Бутон ПРЕТОПЛЯНЕ:** След готвене под налягане, приготвяне на пара или бавно готвене, уреда автоматично ще превключи в режим „Претопляне“ и ще започне да отброява. Режимът „Претопляне“ ще остане включен за 12 часа или можете да натиснете ПРЕТОПЛЯНЕ, за да го изключите. Режимът „Претопляне“ не е предназначен за затопляне на храна от студено състояние, а за поддържане на топлина при

**Бутон ВКЛЮЧВАНЕ:** Бутонът за захранване изключва уреда и спира всички режими на готвене.

## РЕЖИМ НА ГОТОВНОСТ

След 10 минути без взаимодействие с контролния панел, устройството ще влезе в режим на готовност.

Свалете и изхвърлете всички опаковъчни материали, рекламни етикети и тиксо от уреда.

Извадете всички аксесоари от опаковката и прочетете внимателно това ръководство. Моля, обърнете специално внимание на инструкциите за експлоатация, предупреждения,

и важни предпазни мерки за избягване на всякакви наранявания или материални щети.

Измийте капака под налягане, силиконовия пръстен, подвижния съд за готвене, кошницата Cook & Crisp™, двулцевия плот и кондензационния колектор в гореща сапунена вода, след това изплакнете и подсушете внимателно. **НИКОГА** не почиствайте основата на уреда за готвене или капака за готвене под налягане в съдомиялната машина. Проверете капака за готвене под налягане, за да се уверите, че няма остатъци, запушващи клапаните. Силиконовият пръстен е двулцев и може да се поставя в двете посоки. Поставете силиконовия пръстен около външния ръб на жлеба за силиконовия пръстен от долната страна на капака. Уверете се, че е добре поставен и лежи равно под жлеба за силиконовия пръстен.

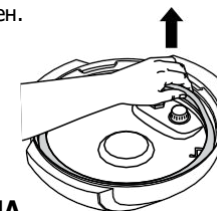

## ИНСТАЛИРАНЕ НА КОНДЕНЗАЦИОНЕН КОЛЕКТОР

За да инсталирате кондензационния колектор, плъзнете го в гнездото на основата на уреда за готвене. Издърпайте го, за да го извадите за ръчно измиване след всяка употреба.

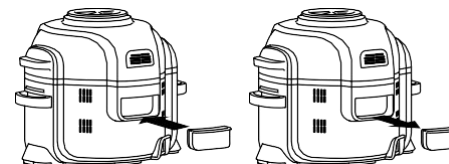

**БЕЛЕЖКА:** Всеки път преди употреба проверявайте дали силиконовият пръстен е добре поставен в жлеба му и капачката против запушване е монтирана правилно на клапана за освобождаване на налягането.

## СВАЛЯНЕ И ПОСТАВЯНЕ ОБРАТНО НА КАПАЧКАТА ПРОТИВ ЗАПУШВАНЕ

Уверете се, че капачката против запушване е в правилното положение, преди да използвате капака за готвене под налягане. Капачката против запушване предпазва вътрешния клапан на капака за готвене под налягане от запушване и предпазва потребителите от потенциални пръски от храна. Трябва да се почиства след всяка употреба с четка за почистване. За да го свалите, стиснете и дръпнете нагоре. За да го поставите отново, го сложете на място и натиснете надолу.

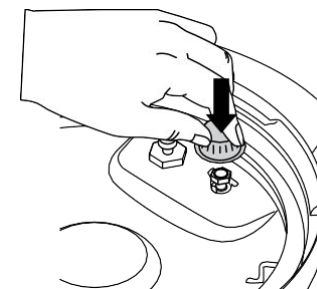
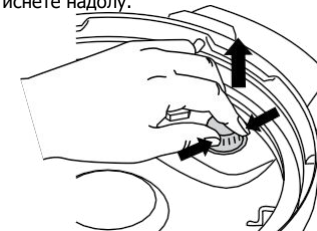

## СМЕНЯЩИ СЕ ГОРНИ ЧАСТИ

Двата капака Ви позволяват безпроблемно да преминавате между всичките си любими методи за готвене.

Използвайте капака за готвене под налягане за крехкост, след това използвайте капака за пържене, за да придадете хрупкавост на храната си.

## ИЗПОЛЗВАНЕ НА КАПАКА ЗА ПЪРЖЕНЕ

Капакът за пържене е прикрепен към уреда чрез панта и се отличава с лесно отворен дизайн.

Капакът може да се отвори по време на всяка функция на конвекционно готвене, за да можете да проверите и да имате достъп до съставките. Когато капакът се отвори, готвенето ще спре, таймерът ще спре и нагревателният елемент в капака ще се изключи. Когато капакът е затворен, готвенето ще започне отново и таймерът ще продължи да отброява.

## ИЗПОЛЗВАНЕ НА ФУНКЦИИ ЗА ГОТВЕНЕ ПРИ УПОТРЕБА НА КАПАКА ЗА ПЪРЖЕНЕ

За да включите уреда, включете захранващия кабел в контакта в стената, след което натиснете бутона Включване.

### Пържене на въздух:

- 1 Натиснете бутона ПЪРЖЕНЕ НА ГОРЕЩ ВЪЗДУХ. Ще се покаже настройката на стандартната температура. Използвайте стрелките ТЕМП нагоре и надолу, за да изберете температура между 300°F и 400°F (148°C и 204°C).



- 2 Използвайте стрелките ВРЕМЕ нагоре и надолу, за да настроите времето за готвене с нарастване на стъпки в минути за времетраене до 1 час.

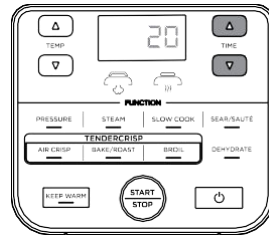

- 3 С поставената тенджерата, поставете или кошницата Cook & Crisp™ или двулицевият плот в съда. Кошницата трябва да има прикрепен дифузер.



**БЕЛЕЖКА:** Препоръчително е да оставите уреда да загрее за 5 минути, преди да добавите съставки. Ако подгрявате, преди стъпка 4, затворете капака и натиснете бутона СТАРТ/СТОП, за да започнете.

- 4 Добавете съставки към кошницата Cook & Crisp™ или двулицевия плот. Затворете капака и натиснете бутона СТАРТ/СТОП, за да започнете да готвите.

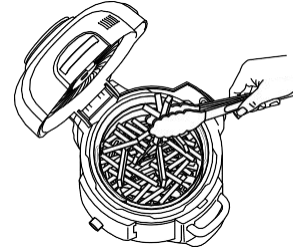

- 5 По време на готвене можете да отворите капака и да повдигнете кошницата, за да разклатите или разтръскате съставки за равномерен загар, ако е необходимо. Когато приключите, свалете кошницата обратно в съда и затворете капака. Готвенето автоматично ще продължи, след като капакът се затвори.

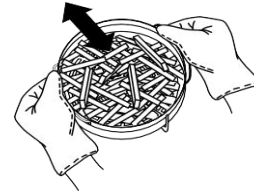

**БЕЛЕЖКА:** Ако натиснете СТОП по време на режим Пържене на въздух, устройството ще изчака 10 секунди, преди да влезе в режим на готовност.

- 6 Когато времето за готвене приключи, уредът ще издаде звуков сигнал.

## Запичане/печене

- 1 Натиснете бутона ПЕЧЕНЕ/ЗАПИЧАНЕ. Ще се покаже настройката на стандартната температура. Използвайте стрелките ТЕМП нагоре и надолу, за да изберете температура между 250°F и 400°F (148°C и 204°C).

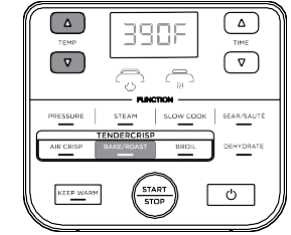

- 2 Използвайте стрелките ВРЕМЕ нагоре и надолу, за да настроите времето за готвене с нарастване на стъпки в минути за времетраене до 4 часа. След 1 час може да увеличите времето на стъпки от 5 минути до 4 часа.

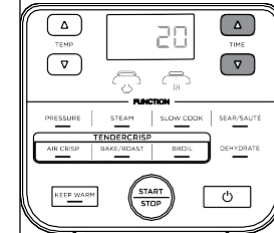

**БЕЛЕЖКА:** При работа в продължение на 1 час или по-малко, часовникът ще отброява обратно по минути и секунди. При работа в продължение на 1 час или повече, часовникът ще отброява обратно само по минути.

**БЕЛЕЖКА:** Препоръчително е да оставите уредът да се загрее за 5 минути, преди да добавите съставки. Ако подгрявате, преди стъпка 3, затворете капака и натиснете бутона СТАРТ/СТОП, за да започнете.

- 3 Добавете съставки, заедно с всички аксесоари, изисквани Във вашата рецепта, в тенджерата. Затворете капака и натиснете бутона СТАРТ/СТОП, за да започнете да готвите.
- 4 Когато времето за готвене приключи, уредът ще издаде звуков сигнал.

# УПОТРЕБА НА ВАШИЯ FOODI™ УРЕД ЗА ГОТВЕНЕ ПОД НАЛЯГАНЕ TENDERCRISP™. .

## Печене на месо на скара

Натиснете бутона BROIL (грил).

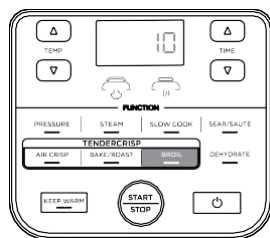

**БЕЛЕЖКА:** Няма налична или необходима настройка на температурата при използване на функцията Грил.

- Използвайте стрелките ВРЕМЕ нагоре и надолу, за да настроите времето за готвене с нарастване на стъпки в минути за времетраене до 30 минути.

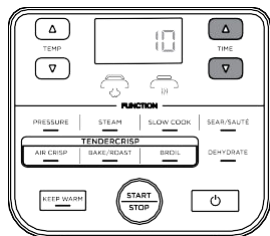

- Поставете двулицевия плот в съда в по-високо положение на грил или следвайте указанията във Вашата рецепта.

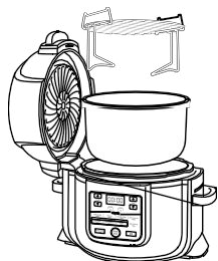

- Поставете съставките върху плота, след което затворете капака.

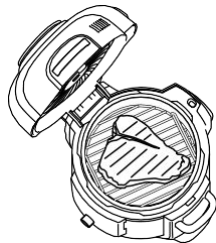

- Натиснете бутона ГРИЛ.
- Натиснете бутона СТАРТ/СТОП, за да започнете готвенето.

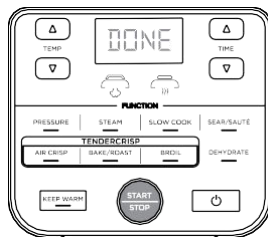

- Когато времето за готвене приключи, уредът ще издаде звуков сигнал.

## Дехидратиране:

**БЕЛЕЖКА:** Функцията за ДЕХИДРАТИРАНЕ не е включена при всички модели.

- Натиснете бутона DEHYDRATE. Ще се покаже настройката на стандартната температура. Използвайте стрелките ТЕМП нагоре и надолу, за да изберете температура между 105°F и 195°F (148°C и 204°C).

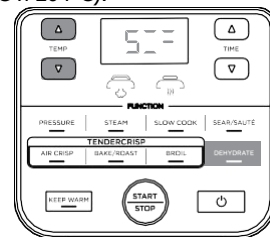

- Използвайте стрелките ВРЕМЕ нагоре и надолу, за да настроите времето за готвене с нарастване на стъпки до 15 минути за времетраене до 12 часа.

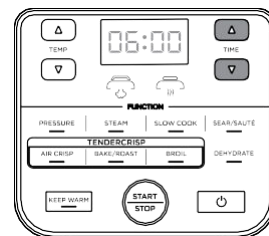

- Поставете съставките на дъното на кошницата Cook & Crisp™.

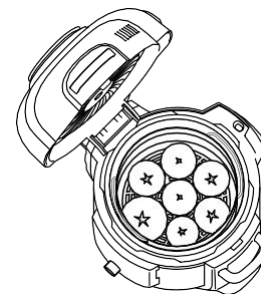

- Ако са включени във Вашия модел или са закупени отделно, добавете съставки към послонната вложка Cook & Crisp\* в кошницата Cook & Crisp, за да създадете две нива за дехидратиране.

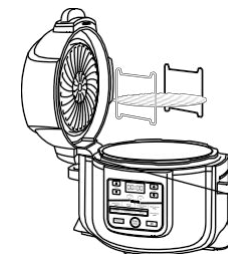

**БЕЛЕЖКА:** За пет нива на капацитет използвайте стойката за дехидратиране\*\* (продава се отделно) директно в съда за готвене.

- Натиснете бутона СТАРТ/СТОП, за да започнете готвенето.

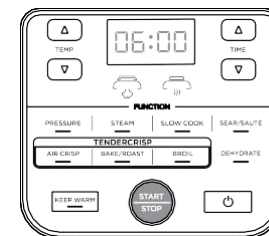

- Когато времето за готвене приключи, уредът ще издаде звуков сигнал.

Ако послонната вложка Cook & Crisp не е включена към Вашето устройство, тя може да бъде закупена на [ninjaaccessories.com](http://ninjaaccessories.com).

\*\*Дехидратиращата стойка се продава отделно на [ninjaaccessories.com](http://ninjaaccessories.com).



# УПОТРЕБА НА ВАШИЯ FOODI™ УРЕД ЗА ГОТВЕНЕ ПОД НАЛЯГАНЕ TENDERCRISP™.

## ЗАПОЗНАЙТЕ СЕ С ГОТВЕНЕТО ПОД НАЛЯГАНЕ

За да се запознаете с функцията за готвене под налягане и да започнете да готвите, настоятелно се препоръчва на потребителите за първи път да направят първоначално пускане.

- 1 Поставете съда в основата на уреда за готвене и добавете 750 мл вода със стайна температура в съда.



- 2 Поставете капака за готвене под налягане, като подравните стрелката отпред на капака със стрелката отпред на основата на уреда за готвене. След това завъртете капака по посока на часовниковата стрелка, докато застане на мястото си.

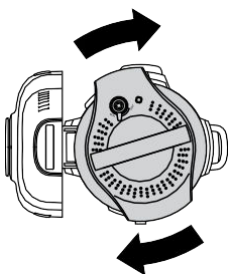

- 3 Уверете се, че клапанът за изпускане на парата на капака е в ХЕРМЕТИЧНО положение.



- 4 Натиснете бутона НАЛЯГАНЕ, уредът ще използва по подразбиране високо (Н1) налягане и настройка на времето от 2 минути. Натиснете бутона СТАРТ/СТОП, за да започнете.

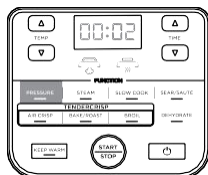

- 5 Вашият Foodi ще започне да създава налягане, което се показва от въртящите се светлини. Уредът ще започне да отброява, когато е напълно под налягане.

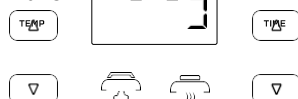

- 6 Когато отброяването приключи, уредът Foodi ще издаде звук сигнал, ще превключи автоматично в режим Притопяне и ще започне да отброява.

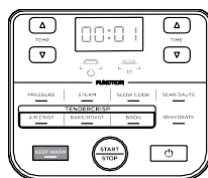

- 7 Завъртете клапана за освобождаване на налягането в положение ИЗПУСКАНЕ, за да изпуснете бързо парата под налягане. От клапана за освобождаване на налягането ще излезе силна струя пара. Когато парата се освободи напълно, уредът ще бъде готов за отваряне.



## ЕСТЕСТВЕНО ИЗПУСКАНЕ НА НАЛЯГАНЕТО СПРЯМО БЪРЗО ИЗПУСКАНЕ НА НАЛЯГАНЕТО

### Естествено изпускане на налягането

**спрямо** Когато готвенето под налягане приключи, парата естествено ще се освободи от уреда, докато се охлажда. Това може да отнеме до 20 минути или повече, в зависимост от вида на течността или храната в съда. През това време уредът ще превключи в режим „Подгряване“.

Натиснете ПОДГРЯВАНЕ, ако искате да изключите режима подгряване. Когато естественото освобождаване на налягането приключи, червеният поплавъчен клапан ще слезе надолу.

### Бързо изпускане на налягането

Използвайте **САМО** ако рецептата Ви го изисква Когато готвенето под налягане е приключило и индикаторът ПОДГРЯВАНЕ е светнал, завъртете клапата за освобождаване на налягането в положение ИЗПУСКАНЕ за незабавно освобождаване на налягането през клапана.

Дори след естествено освобождаване на налягането или използване на клапан за освобождаване на налягане, част от парата ще остане в устройството и ще излезе при отваряне на капака. Повдигнете го и го наклонете далеч от Вас, като се уверите, че в основата на уреда за готвене не се стича конденз.

**БЕЛЕЖКА:** По всяко време по време на естествения процес на освобождаване можете да превключите към бързо освобождаване, като завъртите клапата за освобождаване на налягането в положение ИЗПУСКАНЕ.



## СЪЗДАВАНЕ НА НАЛЯГАНЕ

Тъй като налягането се увеличава в уреда, контролният панел ще покаже въртящи се светлини.

Времето под налягане варира в зависимост от количеството на съставките и течността в тенджерата. Когато уредът създава налягане, капакът ще се заключи с оглед безопасност, и няма да се отключи, докато налягането не се изпусне. След като уредът достигне пълно налягане, светлината на иконата за налягане на капака ще свети постоянно. Цикълът за готвене под налягане ще започне и таймерът ще започне да отброява.

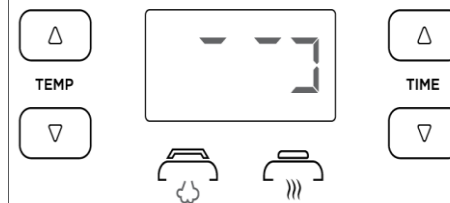

# УПОТРЕБА НА ВАШИЯ FOODI™ TENDERCRISP™ – ПРОД.

## МОНТИРАНЕ И СВАЛЯНЕ НА КАПАКА ЗА ГОТВЕНЕ ПОД НАЛЯГАНЕ

Поставете капака за готвене под налягане върху уреда, като капакът и основата са подравнени равномерно. Завъртете капака по посока на часовниковата стрелка, докато се фиксира на място.

За да отключите капака за готвене под налягане, завъртете го обратно на часовниковата стрелка. Повдигнете го нагоре и далеч от себе си, тъй като в уреда ще остане малко пара и ще излезе, когато капакът се отвори.

**БЕЛЕЖКА:** Капакът под налягане няма да се отключи, докато уредът не бъде напълно освободен от налягане.

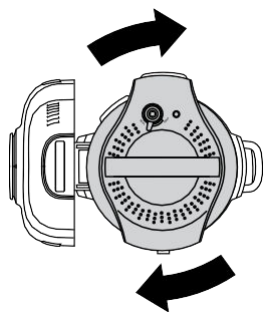
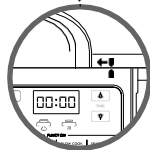
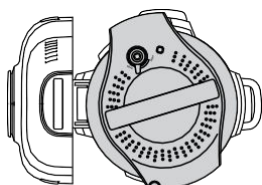
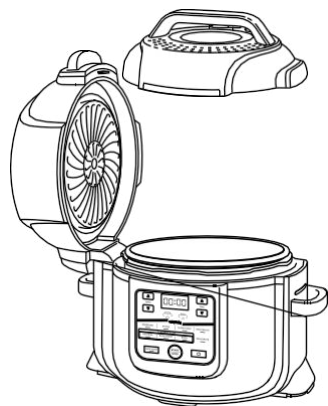

## ИЗПОЛЗВАНЕ НА ФУНКЦИИ ЗА ГОТВЕНЕ ПРИ УПОТРЕБА НА КАПАКА ЗА ГОТВЕНЕ ПОД НАЛЯГАНЕ

За да включите уреда, включете захранващия кабел в контакта в стената, след което натиснете бутона Включване.

### Готвене под налягане

- 1 Поставете в тенджерата съставки и поне 1/2 чаша течност, включително аксесоар, ако рецептата Ви го изисква. **НЕ** надвишавайте линията с маркировка НАЛЯГАНЕ МАКС., когато готвите под налягане.

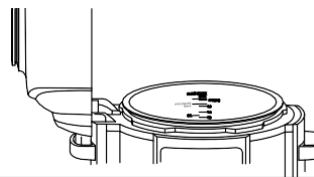

**БЕЛЕЖКА:** Когато готвите ориз, боб или други съставки, които се разширяват, **НЕ** пълнете съда повече от половината.

- 2 Следвайте стъпките отляво, за да инсталирате капака под налягане. Завъртете клапана за освобождаване в положение ХЕРМЕТИЧНО.

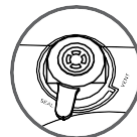

- 3 Натиснете бутона НАЛЯГАНЕ. Ще се покаже стандартната настройка. Използвайте стрелките за нагоре и надолу за ТЕМП, за да изберете ВИСОКА или НИСКА.

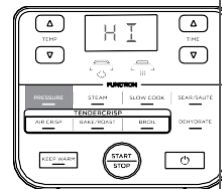

**БЕЛЕЖКА:** При работа в продължение на 1 час или по-малко, часовникът ще отброява обратно по минути и секунди. При работа в продължение на 1 час или повече, часовникът ще отброява обратно само по минути.

- 4 Използвайте стрелките ВРЕМЕ нагоре и надолу, след това завъртете копчето, за да настроите времето за готвене с нарастване на стъпки до 1 минута, след това на стъпки от 5 минути за времетраене от 1 до 4 часа.

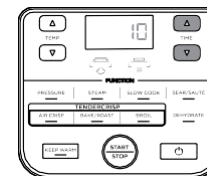

- 5 Натиснете бутона СТАРТ/СТОП. През това време дисплеят ще показва въртящи се светлини. Когато уредът достигне подходящата температура, времето, което сте задали, ще започне да отброява.

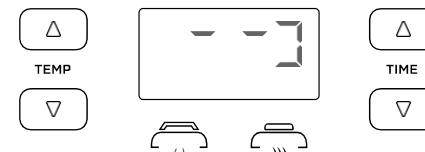

- 6 Когато времето за готвене приключи, уредът ще издаде звуков сигнал, ще превключи автоматично в режим Поддържане на ястието топло и ще започне да отброява от 00:00.

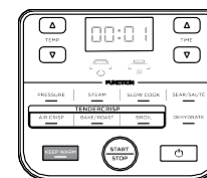

**БЕЛЕЖКА:** След като готвенето под налягане приключи, можете да натиснете бутона ПОДГРЯВАНЕ, за да изключите режима подгряване.

- 7 Оставете уреда да освободи естествено налягането или, ако рецептата предписва, обърнете клапана за освобождаване в положение ИЗПУСКАНЕ, бързо изпусайки парата през клапана.



## Пара

- 1 Добавете поне 1 чаша течност (или количеството, посочено във Вашата рецепта) в тенджерата.

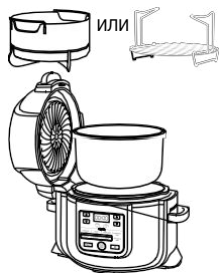

- 2 Следвайте стъпките по-горе, за да поставите капака под налягане. Завъртете клапана за освобождаване в положение ВЕНТИЛАЦИЯ.



- 3 Натиснете бутона STEAM. Използвайте стрелките ВРЕМЕ нагоре и надолу, за да настроите времето за готвене с нарастване на стъпки до 30 минути.

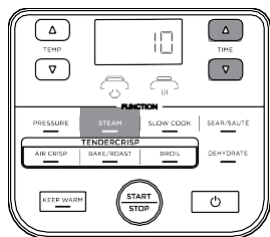

**БЕЛЕЖКА:** Няма налична или необходима настройка на температурата при използване на функцията Пара.

- 4 Натиснете бутона СТАРТ/СТОП.
- 5 Уредът ще започне да загрева автоматично, за да доведе течността до кипене. По време на това на дисплея ще се показват въртящи се светлини. Когато уредът достигне подходящата температура, времето, което сте задали, ще започне да отброява.

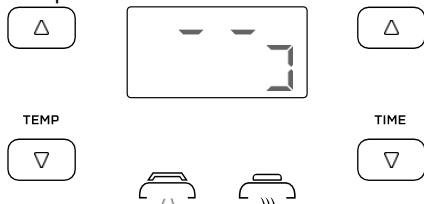

- 6 Когато времето за готвене приключи, уреда ще издаде звуков сигнал и автоматично ще премине в режим „Подгряване. Ако червеният поплавчен клапан изскочи, изчакайте да спадне и след това можете да отворите капака.

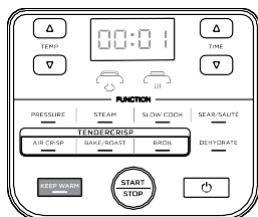

**БЕЛЕЖКА:** След като готвенето на пара приключи, можете да натиснете бутона ПОДГРЯВАНЕ, за да изключите режима подгряване.

## Бавно готвене

- 1 Добавете съставките в съда. **НЕ** надвишавайте линията с маркировка МАКС при бавно готвене.
- 2 Следвайте горните стъпки, за да поставите капак под налягане. Завъртете клапана за освобождаване в положение ИЗПУСКАНЕ.



- 3 Натиснете бутона БАВНО ГОТВЕНЕ. Ще се покаже настройката на стандартната температура. Използвайте стрелките нагоре и надолу за ТЕМП, за да изберете или Бавно готвене ВИСОКА или НИСКА.

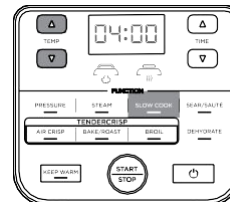

- 4 Използвайте стрелките ВРЕМЕ нагоре и надолу, за да настроите времето за готвене с нарастване на стъпки до 15 минути за времетраене до 12 часа.

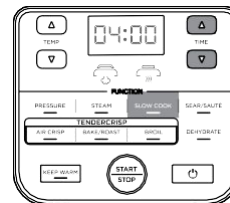

- 5 Натиснете бутона СТАРТ/СТОП, за да започнете готвенето.

**БЕЛЕЖКА:** Настройката за бавно готвене ВИСОКА може да се регулира между 4 и 12 часа; настройката за бавно готвене НИСКА може да се регулира между 6 и 12 часа.

- 6 Когато времето за готвене приключи, уреда ще издаде звуков сигнал и автоматично ще премине в режим „Подгряване.

## Задушаване/сотиране

- 1 Поставете тенджерата.



- 2 Натиснете бутона ЗАДУШАВАНЕ/СОТИРАНЕ. Ще се покаже настройката на стандартната температура. Използвайте стрелките нагоре и надолу за ВРЕМЕ, за да изберете една от опциите за настройка (ниско, средно ниско, средно високо или високо).

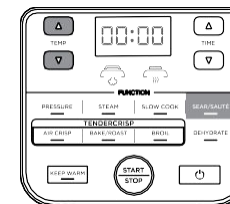

**БЕЛЕЖКА:** Няма налична настройка на времето при използване на функцията Задушаване/Сотиране.

- 3 Натиснете бутона СТАРТ/СТОП, за да започнете готвенето.
- 4 За да изключите функцията Задушаване/Сотиране, натиснете бутона СТАРТ/СТОП. За да превключите на различна функция за готвене, натиснете съответния функционален бутон.

**БЕЛЕЖКА:** Можете да използвате тази функция с отворен капак за пържене или с капак за готвене под налягане с клапан за освобождаване на налягането в положение ИЗПУСКАНЕ.

**БЕЛЕЖКА: ВИНАГИ** използвайте незалепващи прибори в съда. **ДА НЕ СЕ** използват метални прибори, тъй като те ще надраскат незалепващото покритие на съда.

Ninja предлага разнообразие от аксесоари, изработени по поръчка за Вашия уред за готвене под налягане Ninja® Foodi™ TenderCrisp™. Посетете [ninjaaccessories.com](http://ninjaaccessories.com), за да разширите възможностите си и да отнесете готвенето си на следващото ниво.

## Многофункционален тиган



- С този тиган може да сготвите бухнали гювечи, дипове и сладки и солени пайове или изпечете пухкава, влажна торта със златист връх за десерт.
- Размери: 8.75" Д x 2.5" В

## Вложка рафт за печене

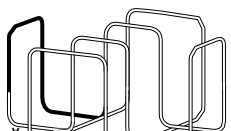

- Използвайте тази решетка в кошницата Cook & Crisp™, за да направите хрупкави черупките на Taco Tuesday, да изпечете ребра на грил в неделята за барбекю или да препечете равномерно чеснов хляб за паста вечер.

## Cook & Crisp™ Послойна вложка

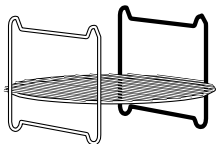

- Увеличава капацитета на кошницата Cook & Crisp, за да можете да създавате многослойни ястия и да извършвате основно дехидратиране.
- Дръжте няколко храни разделени, докато ги готвите. Подгрейте филийки пица и гответе замразени пържени картофи, пилешки хапки, хамбургери и др.

## Рафт за дехидратиране

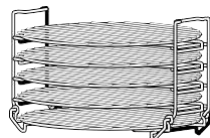

- Пет подреждащи се слоя ви позволяват да дехидратирате плодове и меса или да пригответе хрупкав кейл и зеленчукови чипсове.

## Тиган за хрупкаво пържене

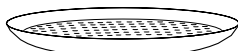

- Перфориран с отвори за подобрен въздушен поток, този тиган е чудесен за хрупкави и подгряти пици, кесадии и зеленчуци.
- Размери: 9" Д x 0.75" В

## Съд за кексове

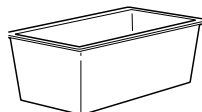

- Нашият специално проектиран съд е перфектният размер аксесоар за печене на смеси за хляб като например бананови или от тиквички.
- Размери: 8.25" x 4.25" x 3.5"

## Допълнителен комплект силиконови пръстени



- Комплектът от 2 опаковки силиконови пръстени помага да се запазват отделни вкусове — използвайте единия, когато готвите солени, а другия — когато готвите сладки храни.

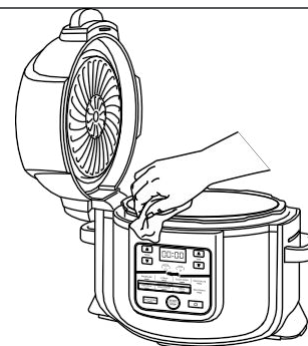

## Почистване: Миене в съдомиялна машина и на ръка

Уредът трябва да се почиства старателно след всяка употреба.

Изключете уреда от контакта преди почистване.

**НИКОГА** не поставяйте основата на уреда за готвене в съдомиялната машина и не я потапяйте във вода или друга течност.

За да почистите основата на уреда за готвене и контролния панел, избършете ги с влажна кърпа.

Съдът за готвене, силиконовият пръстен, двулцевият плот, кошницата Cook & Crisp™ и подвижен дифузер могат да се мият в съдомиялна машина.

Капакът за готвене под налягане, включително клапанът за освобождаване на налягането и капачката против запушване, може да бъдат

измити с вода и сапун за миене на съдове. **НЕ** мийте капака под налягане или някой от неговите компоненти в съдомиялната машина и **НЕ** разглобявайте клапата за освобождаване на налягането или червения поплавчен клапан.

За да почистите капакът за пържене, избършете го с мокра кърпа или кухненска ролка, след като топлинният щит се охлади. Ако остатъци от храна са залепнали върху съда за готвене, двулцевият плот или кошницата Cook & Crisp, напълнете съда с вода и оставете да се накснат преди почистване. **НЕ** използвайте почистващи гъби. Ако е необходимо търкане, използвайте неабразивен почистващ препарат или течен сапун за съдове с найлонова гъба или четка. Изсушете на въздух всички части след всяка употреба.

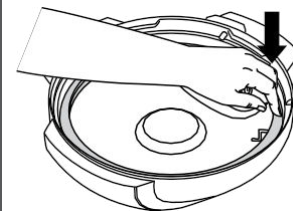
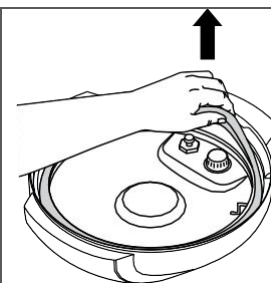

## Сваляне и поставяне обратно на силиконовия пръстен

За да свалите силиконовия пръстен, издърпайте го навън, част по част, от стойката на силиконовия пръстен. Пръстенът може да се монтира и с двете страни нагоре. За да поставите обратно, натиснете го надолу в жлеба част по част.

След употреба отстранете остатъците от храна от силиконовия пръстен и капачката против запушване.

**Поддържайте силиконовия пръстен чист, за да избегнете неприятна миризма.** Измиването му в топла, сапунена вода или в съдомиялната машина може да премахне миризмата. Нормално е обаче да поема миризмата на определени киселинни храни. Препоръчително е да имате на разположение повече от един силиконов пръстен. Можете да закупите допълнителни силиконови пръстени от [ninjaaccessories.com](http://ninjaaccessories.com).

**НИКОГА** не издърпвайте силиконовия пръстен с прекомерна сила, тъй като това може да го деформира, както и стелаж и да повлияе на уплътняващата функция. Силиконов пръстен с пукнатини, порязвания или други повреди трябва незабавно да бъде заменен.

## Защо уредът ми отнема толкова време, за да постигне налягане? Колко време отнема привеждането под налягане?

- Времето за готвене може да варира в зависимост от избраната температура, текущата температура на съда и температурата или количеството на съставките.
- Проверете дали вашият силиконов пръстен е напълно поставен и прилепен до капака. Ако е поставен правилно, трябва да можете леко да дърпате пръстена, за да го завъртите.
- Проверете дали капакът под налягане е напълно заключен и клапанът за освобождаване на налягане е в ХЕРМЕТИЧНО положение, когато готвите под налягане.

## Защо времето отброява толкова бавно?

- Може да сте задали часове, а не минути. Когато настройвате времето, на дисплея ще се появи ЧЧ:ММ и времето ще се увеличава/намалява с нарастване от минута.

## Как мога да разбера кога уредът е под налягане?

- Въртящите се светлини ще се покажат на екрана, за да покажат, че уредът започва да натрупва налягане.

## Светлини се въртят на екрана на дисплея, когато използвате функцията за готвене под налягане или на пара.

- Това показва, че уредът изгражда налягане или подгрява, когато използва ПАРА или НАЛЯГАНЕ. Когато уредът приключи с компресирането на налягане, зададеното време за готвене ще започне да се отброява.

## От уреда ми излиза много пара, когато се използва функцията Пара.

- Нормално е парата да се отделя през клапана за освобождаване на налягането по време на готвене. Оставете клапата за освобождаване на налягането в положение ИЗПУСКАНЕ за Пара, Бавно готвене и Задушаване/сотиране.

## Защо не мога да сваля капака за готвене под налягане?

- Като функция за безопасност, капакът за готвене под налягане няма да се отключи, докато уредът не бъде напълно освободен от налягане. Завъртете клапана за освобождаване на налягането в положение ИЗПУСКАНЕ, за да изпуснете бързо парата под налягане. От клапана за освобождаване на налягането ще излезе силна струя пара. Когато парата се освободи напълно, уредът ще бъде готов за отваряне. Завъртете капака за готвене под налягане обратно на часовниковата стрелка, след това го повдигнете нагоре и далеч от себе си.

## Трябва ли клапанът за освобождаване на налягането да е разхлабен?

- Да Разхлабването на клапана за освобождаване на налягането е преднамерено; той позволява бърз и лесен преход между ХЕРМЕТИЧНО и ИЗПУСКАНЕ и помага за регулиране на налягането, като отделя малки количества пара по време на готвене, за да гарантира превъзходни резултати. Моля, уверете се, че е обърнат възможно най-много към позиция ХЕРМЕТИЧНО при готвене под налягане и доколкото е възможно към позиция ИЗПУСКАНЕ при бързо освобождаване.

## Уредът съска и не достига налягане.

- Уверете се, че клапанът за освобождаване на налягането е завъртян в положение ХЕРМЕТИЧНО. Ако сте направили това и все още чувате силен съскащ шум, това може да означава, че вашият силиконов уплътнител не е напълно на мястото си. Натиснете СТАРТ/СТОП, за да спрете готвенето, ИЗПУСНЕТЕ парата, ако е необходимо, и свалете капака под налягане. Натиснете надолу силиконовия пръстен, като се уверите, че той е напълно поставен и лежи под жлеба на пръстена. След като бъде напълно поставен, трябва да можете леко да придърпате пръстена, за да го завъртите.

## Уредът брои нагоре, а не отброява обратно.

- Цикълът на готвене е завършен и уредът е в режим Подгряване.

## Колко време отнема на уреда да се освободи от налягане?

- Бързото освобождаване е около 2 минути или по-малко. Естественото освобождаване може да отнеме до 20 минути или повече, в зависимост от вида на храната и/или количеството течност и храна в съда.

## На дисплея се появява съобщение за грешка „ТЕНДЖЕРА“

- Съдът за готвене не е вътре в основата на уреда за готвене. За всички функции е необходим съд за готвене.

## Съобщението за грешка „КАПАК“ се появява на дисплея и иконата на капака мига.

- Поставен е неправилен капак за желаната функция за готвене. Поставете капака под налягане върху устройството, ако искате да използвате функциите за налягане, бавно готвене, пара, Задушаване/Сотиране или Подгряване и се уверете, че е в затворено положение.

## На дисплея се появява съобщение за грешка „ЗАТВОРЕТЕ“

- Капакът за пържене е отворен и трябва да бъде затворен, за да стартира избраната функция.

## На дисплея се появява съобщение за грешка „ИЗПУСКАНЕ“

- Когато е зададено на Бавно готвене или Задушаване/сотиране и уредът усети повишаване на налягането, това съобщение показва, че клапанът за освобождаване на налягането е в положение ХЕРМЕТИЧНО.
- Завъртете клапата за освобождаване на налягането в положение ИЗПУСКАНЕ и го оставете така за останалата част от функцията за готвене.
- Ако не завъртите клапана за освобождаване на налягането в положение ИЗПУСКАНЕ в рамките на 5 минути, програмата ще се анулира и уредът ще се изключи.

## Когато използвате функцията Пара, на дисплея се появява съобщението за грешка „ВОДА“.

- Нивото на водата е твърде ниско. Добавете още вода към уреда, за да продължи функцията.

## Когато използвате функцията под налягане, на дисплея се появява съобщението за грешка „ВОДА“.

- Добавете още течност в съда, преди да рестартирате цикъла за готвене под налягане.
- Уверете се, че клапанът за изпускане на парата е в ХЕРМЕТИЧНО положение.
- Уверете се, че силиконовият пръстен е инсталиран правилно.

## На дисплея се появява съобщение за грешка „ГОРЕЦО“

- Това показва, че уредът е прегрял. Оставете уреда да се охлади.
- След като единицата се охлади, уверете се, че на дъното на тенджерата няма запечена храна и че в тенджерата има достатъчно течност за рецептата, която приготвяте.

## ERR1, ERR2, ERR3, ERR4, ERR5, ERR6.

- Уредът не функционира изправно. Моля, свържете се с отдела за обслужване на клиенти на 1-877-646-5288.

- 1 За равномерен загар се уверете, че съставките са подредени равномерно на дъното на съда за готвене, без да се припокриват. Ако съставките се припокриват, не забравяйте да разклатите когато зададеното време за готвене изтече наполовина.
- 2 За по-малки съставки, които могат да изпаднат през двулицевия плот, препоръчваме първо да ги увиете в пергаментова хартия или фолио.
- 3 Когато превключвате от готвене под налягане към използване на капака за пържене, препоръчително е да изпразните съда от останалата течност за постигане на най-добра хрупкавост.
- 4 Натиснете и задръжте стрелките нагоре или надолу за време, за да се придвижите по-бързо през дисплея, за да стигнете до желаното от Вас време.
- 5 Използвайте режима подгряване, за да поддържате храната на топла, безопасна за храната температура след готвене. За да предотвратите изсъхването на храната, препоръчваме да държите капака затворен и да използвате тази функция непосредствено преди сервиране. За да претоплите храната, използвайте функцията Пържене на горещ въздух.
- 6 За да ускорите устройството си да изгражда по-бързо налягане, задайте го на ЗАДУШАВАНЕ/СОТИРАНЕ ВИСОКО. След като сте готови за готвене под налягане, натиснете бутона НАЛЯГАНЕ и продължете както обикновено.

## РЕЗЕРВНИ ЧАСТИ

За да поръчате допълнителни части и аксесоари, посетете [ninjaaccessories.com](http://ninjaaccessories.com) или се свържете с отдела за обслужване на клиенти на 1-877-646-5288.

Едногодишната ограничена гаранция се прилага за покупки, направени от оторизирани търговци на дребно на SharkNinja Operating LLC. Гаранционното покритие се отнася само за първоначалния собственик и само за оригиналния продукт и не може да се прехвърля.

SharkNinja гарантира, че устройството няма да има дефекти в материала и изработката за период от 1 година от датата на покупката, когато се използва при нормални битови условия и се поддържа съгласно изискванията, описани в това ръководство за експлоатация, при спазване на следните условия и изключения.

### Какво покрива гаранцията?

1. Оригинално устройство и/или неизносващи се компоненти, смятани за дефектни, по собствено усмотрение на SharkNinja, ще бъдат ремонтирани или заменени до 1 година от първоначалната дата на покупка.
2. В редките случаи, когато е издадена резервна част, гаранционното покритие изтича 6 месеца след датата на получаване на резервната част или останалата част от съществуващата гаранция, което от двете е по-голямо. Ако уредът бъде заменен, SharkNinja си запазва правото да замени уредът с такъв с еднаква или по-голяма стойност.

### Какво не се покрива от гаранцията?

Нашите специалисти по обслужване на клиенти и продукти са на разположение, за да предоставят всички опции за гаранционно обслужване, които са на Ваше разположение, включително възможността за надстройка до нашите VIP опции за гаранционно обслужване за избрани категории продукти.

1. Нормалното износване на износващи се части (включително подвижна тенджерка, силиконов пръстен, капаци, стелажи и кошници.), които изискват редовна поддръжка и/или подмяна, за да осигурят правилното функциониране на Вашият уред, не се покрива от Вашата гаранция.
2. Всяка част, която е била подправена или използвана за търговски цели.
3. SharkNinja ще поеме разходите на клиента за изпращане за ремонт или подмяна. Такса от \$ 19,95 за разходи за изпращане при връщане ще бъде начислена по време на връщане на пратката на ремонтираната или сменена част.
4. Щети, причинени от неправилна употреба, злоупотреба или небрежно боравене, или щети поради неправилно боравене при транспортиране.
5. Косвени и случайни щети.
6. Дефекти, причинени или произтичащи от щети в резултат на транспорта при изпращането или от ремонт, сервиз или промяна на продукта или някоя от частите му, извършени от лице за ремонт, което не е упълномощено от SharkNinja.
7. Продукти, закупени, използвани или експлоатирани извън Северна Америка.

### Проблеми с Вашия уред/Как да бъде обслужен:

Ако Вашият уред не работи правилно, докато се използва при нормални битови условия в рамките на гаранционния период, посетете [ninjakitchen.com](http://ninjakitchen.com) за грижа за продукта/поддръжка от потребителя. Нашите специалисти по обслужване на клиенти и продукти също са на разположение на тел. 1-877-646-5288, за да съдействат за поддръжка на продукти и опции за гаранционно обслужване.

### Как да подадете гаранционна рекламация:

Можете да се обадите на 1-877-646-5288, за да Ви помогне специалист по обслужване на клиенти. Моля, обърнете внимание, че трябва да се обадите на 1-877-646-5288, за да отправите гаранционна рекламация. Тогава ще Ви бъде предоставена информация за връщане и опаковане.

За часове за обслужване на клиенти посетете [ninjakitchen.com](http://ninjakitchen.com).

Резервните части са достъпни за закупуване на [ninjaaccessories.com](http://ninjaaccessories.com). За повече информация относно това, което се класифицира като износващи се и неизносващи се части, посетете [ninjakitchen.com/warranty](http://ninjakitchen.com/warranty).

Тази гаранция ви дава специфични законни права и може да имате и други права, които се различават в различните щати.

Някои щати не позволяват изключването или ограничаването на случайни или последващи щети, така че горното може да не се отнася за Вас.